



COMPACT HAZER PRO™

Mode d'Emploi

Dimensions

Toutes les dimensions sont en millimètres

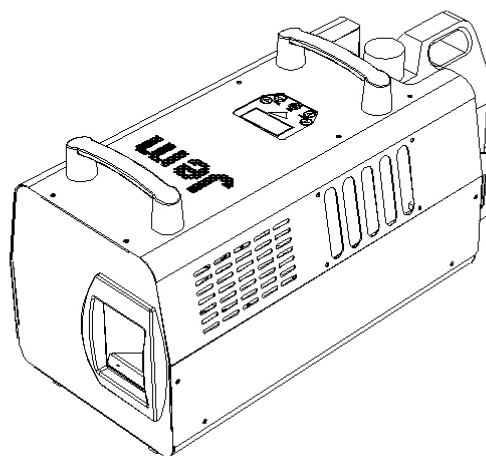
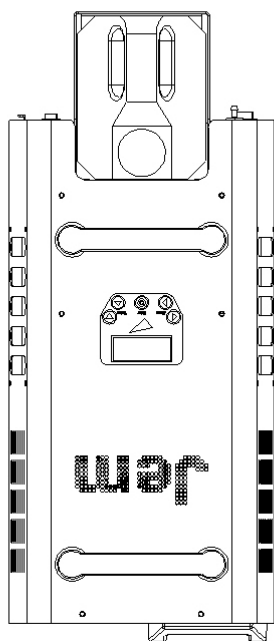
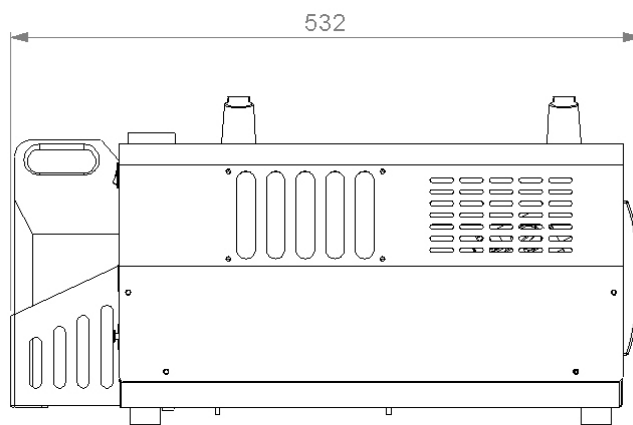
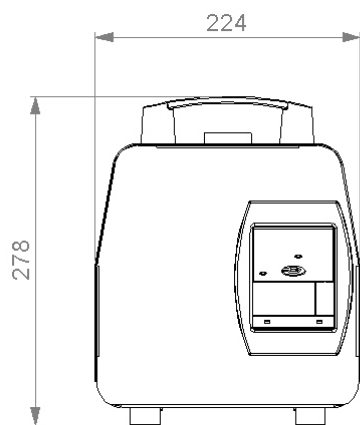

©2025 JEM PROFESSIONAL ApS. Tous droits réservés. Les caractéristiques, les spécifications et l'apparence sont sujettes à modifications sans préavis. JEM PROFESSIONAL ApS et toutes les sociétés affiliées déclinent toute responsabilité en cas de blessure, de dommage, de perte directe ou indirecte, de préjudices immatériels, économiques ou de toute autre nature liés à l'utilisation ou à l'impossibilité d'utiliser l'équipement, ou à la confiance accordée aux informations contenues dans ce document.

JEM PROFESSIONAL ApS, Odeons Kvarter 21, 16th, 5000 Odense C, Denmark

Table des matières

Dimensions.....	2
Table des matières	3
Précautions d'emploi.....	4
Vue d'ensemble.....	7
Description du produit	7
Principales caractéristiques	7
Détails du produit.....	8
Prise en main.....	9
Installation.....	9
Produire du brouillard	9
Extinction	9
Installation et configuration	11
Placement	11
Alimentation	11
Préparation.....	12
Dernières vérifications.....	12
Allumage de la machine	12
Extinction de la machine.....	12
Réglages.....	14
Vue d'ensemble	14
Mode de fonctionnement.....	14
Réglage de la densité de brouillard.....	14
Réglage de la vitesse de ventilation	15
Réglage de la minuterie	15
Réglage de l'adresse DMX	15
Mode de liaison Maître-Esclave.....	16
Option Alt	16
Amorçage de la machine après manque de liquide.....	16
Rappel des paramètres d'usine.....	16
Télécommande.....	18
Vue d'ensemble	18
Fonctions	18
Connexion.....	18
Contrôle en DMX	19
Vue d'ensemble	19
Connexion.....	19
Fonctions DMX.....	19
Types de fluides homologués	21
Entretien de base	22
Nettoyage.....	22
Remplacement des fusibles.....	22
Problèmes courants	23
Messages d'état	24
Initialisation de la machine après manque de fluide	24
Spécifications	25

Précautions d'emploi

Les symboles ci-après sont utilisés pour identifier les informations de sécurité importantes:



Attention !
Danger ! Risque
de blessure.



Attention!
Brûlure. Surface
chaude. Ne pas
toucher !



Danger! Circuit
sous tension.
Risque
d'électrisation !



Attention ! Risque
d'incendie !



Attention! Ce produit n'est pas destiné à un usage domestique. Il présente le risque de blessures par électrisation, brûlure, chute et difficultés respiratoires !

Lisez ce manuel avant d'utiliser la machine, suivez les précautions d'emploi listées ci-après. Respectez toutes les mises en garde listées dans ce manuel et sur la machine. N'utilisez le système que tel qu'il est décrit dans ce manuel et en respectant les lois et réglementations locales en vigueur.

Pour toute question sur l'utilisation de ce produit en toute sécurité, ou si, bien qu'ayant suivi correctement les instructions de ce manuel, la machine ne fonctionne pas correctement, contactez JEM Services.

Prévention des risques d'électrisation



- Reliez toujours la machine à la terre.
- N'utilisez qu'une source d'alimentation alternative compatible avec les normes locales en vigueur et protégée contre les surcharges et les défauts différentiels.
- Avant de connecter la machine au secteur, vérifiez que la tension indiquée sur l'étiquette de série de la machine correspond à la tension du secteur. Si la tension ne correspond pas, consignez la machine et contactez un service technique JEM pour assistance.
- Avant d'utiliser la machine, vérifiez que tous les câbles et les éléments de distribution électrique sont en parfait état et qu'ils correspondent au courant appelé par l'ensemble des machines connectées.
- Si la machine ou un des câbles qui sont raccordés sont endommagés de quelque manière que ce soit, sont humides ou montrent des signes d'échauffement, arrêtez la machine et contactez un service technique JEM pour assistance. Si le cordon d'alimentation est endommagé, il doit être remplacé par un cordon spécial disponible uniquement chez le fabricant ou ses distributeurs.
- Déconnectez la machine du secteur avant de procéder à l'entretien de la machine et lorsqu'elle n'est pas utilisée.
- Ce système n'est pas étanche et ne doit pas être exposé aux intempéries. N'immergez pas la machine dans l'eau ou dans tout autre liquide. N'exposez pas l'appareil à des jets d'eau sous pression.

- Ne renversez pas de liquide sur la machine. Si du liquide est répandu, déconnectez-la du secteur et nettoyez-la avec un chiffon sec. Si du liquide est répandu sur les cartes électroniques, consignez la machine et contactez JEM pour un conseil technique.
- Ne démontez pas le couvercle et n'essayez pas de réparer une machine défectueuse. Référez tout entretien non décrit ici à JEM.
- N'utilisez pas la machine si un composant est défectueux, endommagé ou manquant.
- L'humidité et l'électricité ne font pas bon ménage ! Ne braquez pas la machine à fumée vers des installations ou des appareils électriques.

Prévention des risques d'incendie et de brûlure



- La fumée produite par la machine est assez chaude, au niveau de la buse, pour causer des brûlures. Des gouttelettes très chaudes peuvent tomber occasionnellement. Gardez les personnes et les objets à 60 cm (24 in.) au moins de la buse de la machine.
- Ne touchez pas la buse de sortie de la machine pendant ou après l'utilisation : elle est très chaude et peut le rester pendant plusieurs heures après l'arrêt de la machine.
- La fumée contient des glycols, un alcool inflammable qui brûle avec une flamme bleue quasi invisible. Ne pointez pas le jet de fumée vers des points de combustion comme les flammes ou les effets pyrotechniques.
- N'essayez pas de contourner l'action des protections thermostatiques, des capteurs de liquide et des fusibles.
- Remplacez les fusibles par des fusibles de même type et de valeurs identiques à celles spécifiées dans ce manuel.
- Laissez un espace d'au moins 100 mm (4 in.) autour de la machine.
- Laissez un espace d'au moins 500 mm (20 in.) autour des ventilations et des entrées d'air. Assurez-vous que l'air circule librement autour de la machine.
- Eloignez la machine à 600 mm (24 in.) au moins des matériaux combustibles et sensibles à la chaleur.
- N'utilisez pas la machine si la température ambiante (T_a) descend sous 5°C (41°F) ou monte au dessus de 40°C (104°F).
- N'utilisez pas la machine si l'humidité de l'air dépasse 80%.

Prévention des blessures



- Assurez-vous que la surface sur laquelle la machine est installée supporte le poids de la machine.
- N'installez pas la machine au dessus du public.
- Ce produit ne doit pas être utilisé par des personnes (y compris les enfants) dont les capacités sensorielles ou mentales sont réduites, ou bien dont les connaissances et l'expérience sont insuffisantes, sans un accompagnement ou une formation adéquate par une personne responsable de leur sécurité. Les enfants doivent être encadrés afin qu'ils ne jouent pas avec l'appareil.
- Les machines à fumée peuvent provoquer de la condensation. Ne pointez pas la buse vers des surfaces lisses qui pourraient ainsi devenir glissantes. Contrôlez fréquemment et séchez le sol si nécessaire pour éviter tout risque de glissades.
- Assurez-vous que la visibilité ne tombe pas en dessous de 2 m pendant l'utilisation de la machine

- Le liquide fumigène contient des glycols alimentaires en solution : ils peuvent toutefois représenter un risque en cas d'ingestion. Ne buvez pas le liquide. Stockez-le dans un endroit sûr. En cas de contact oculaire, rincez immédiatement avec de l'eau. En cas d'ingestion, buvez de l'eau et contactez un médecin pour un avis médical.

Prévention des risques respiratoires



- Une machine à fumée ne peut être utilisée en sécurité qu'avec le liquide pour lequel elle a été conçue. Utilisez uniquement les liquides spécifiés dans la section en page 21: tout manquement représente le risque de production de gaz toxiques présentant des risques sérieux pour la santé. La machine peut également être endommagée.
- Ne créez pas de nuage de fumée dense dans les zones confinées ou peu ventilées.
- N'exposez pas les personnes souffrant d'insuffisances respiratoires (y compris allergies et asthme) aux fumigènes.
- Ne pointez pas la buse de sortie vers les visages ou à hauteur de tête.

Vue d'ensemble

Description du produit

La Jem Compact Hazer Pro™ de JEM Professional est une machine à brouillard flexible conçue pour les marchés professionnels les plus exigeants. Sa capacité à produire un brouillard exceptionnellement fin en très peu de temps en fait un choix idéal pour les loueurs, les tournées, les théâtres, les studios TV ; les clubs, les bars, les paquebots de croisière, les parcs à thème etc.

Robuste bien que compacte et légère, la Jem Compact Hazer Pro™ est capable de disperser un brouillard continu d'une transparence et d'une réflectivité optiques supérieures, composé de minuscules particules parfaites pour développer les faisceaux ultra précis des systèmes contemporains. La pompe à air de haute qualité assure une distribution fluide tandis qu'un canal de mixage unique permet d'optimiser le brouillard avant son éjection

c. Vous trouverez tous les détails sur les gammes de produits JEM sur notre site web www.jemprofessional.com

Principales caractéristiques

- Le plus fin brouillard de sa catégorie
- Particules infimes, brouillard uniforme
- Production continue
- Temps de chauffe de 1 minute
- Fluide à base d'eau à longue tenue en suspension
- Jusqu'à 70 heures d'utilisation en continu
- Silencieuse
- Légère
- Système de contrôle de densité minuté (ODTC)
- Contrôle de la ventilation et du brouillard par incréments de 5%
- Capacité embarquée de 2,5 litres
- Réservoir étanche pour le transport
- Technologie de pompe avancée (APT)
- Système d'extinction anti obstruction
- Nettoyage automatique au démarrage en cas d'arrêt hors procédure standard
- Prêt pour RDM
- DMX 5 broches embarqué
- Panneau de contrôle embarqué ergonomique
- Kit d'accroche, déport de flux et télécommande numérique optionnels



**Utilisez uniquement du fluide JEM C-Plus Haze Fluid™. Tout autre liquide annulera la garantie.
Le bouton d'extinction doit être utilisé systématiquement pour éviter l'encrassement du système.**

Détails du produit

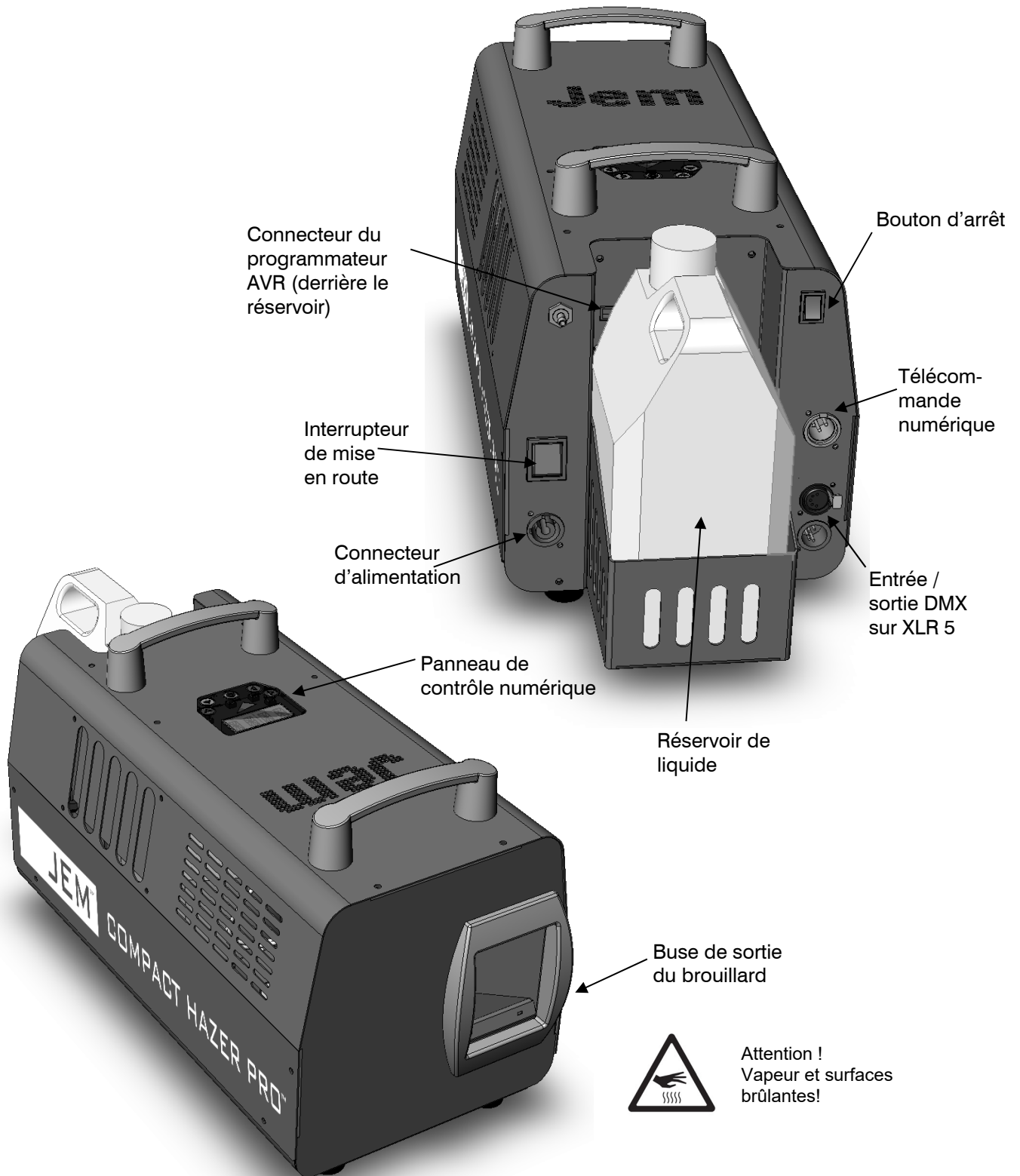

Prise en main

Vous avez sans nul doute très envie d'allumer votre machine et de faire énormément de brouillard avec. Cette section vous explique comment faire tout cela. Cependant, prenez le temps de lire les informations de sécurité et d'entretien listées dans le reste de ce manuel

Installation

Placez la machine dans une zone dégagée et convenable, sans objet devant la buse de sortie.

Remplissez le réservoir avec du liquide JEM C-Plus Haze™. Tout autre liquide annulera la garantie.

Connectez une alimentation électrique adaptée à la machine avec le câble équipé d'un connecteur Neutrik Powercon fourni. La machine consomme :

4,4 A @ 230 V (EU) ou
8,68 A @ 120 V (US)

Allumez la machine en basculant l'interrupteur principal à l'arrière de la machine sur 'ON'. Choisissez **STBY** dans le menu **RUN**. L'afficheur indique **HEAT** puis **RDY** au bout de 60 secondes environ : la machine est prête à produire du brouillard.

Produire du brouillard

Appuyez sur les touches < > du panneau de contrôle jusqu'à ce que l'afficheur indique **RUN**, puis naviguez jusqu'à **CONT** (continuel) avec les touches Haut/Bas. Appuyez sur Enter.

Si aucun brouillard n'est produit ou si vous souhaitez changer la densité, naviguez avec les touches < > jusqu'au menu **HAZE** et appuyez sur Enter. Vérifiez que le réglage est supérieur à 0%. Si ce n'est pas le cas, choisissez une valeur différente avec les flèches Haut/Bas.

Vous pouvez également régler la vitesse de ventilation avec le menu **FAN**.



*Si aucun brouillard n'est produit par la machine, c'est probablement parce que le circuit de liquide n'a pas été amorcé : naviguez avec les touches < et > jusqu'au menu **PRME**, affichez la valeur **Y** avec les touches Haut/Bas et validez avec Enter.*

Extinction

La Compact Hazer est conçue pour effectuer un cycle d'auto nettoyage avant l'extinction pour éviter toute obstruction. Avant de déconnecter la machine du secteur, lancez un cycle de nettoyage en appuyant sur le bouton d'extinction Shutdown à l'arrière de la machine, au dessus des connecteurs DMX. Lorsqu'un cycle est nécessaire, la LED rouge du bouton Shutdown est allumée en rouge.

Lorsque le cycle est lancé, l'afficheur indique "**WAIT**" puis compte de "**WT44**" à "**WT00**". Une fois le cycle effectué, l'afficheur indique "**OFF**". La machine peut alors être éteinte.



N'éteignez pas la machine sans avoir effectué un cycle de nettoyage. Dans le cas contraire, la machine commencera par un cycle de nettoyage à la prochaine mise en service mais dans le temps, le risque de dysfonctionnements et d'obstructions sera plus important.

Installation et configuration



DANGER! N'UTILISEZ PAS la machine à brouillard si vous n'avez pas respecté toutes les précautions d'emploi listées en page 4

Placement

La Jem Compact Hazer Pro™ doit être placée au sol ou suspendue avec sa lyre d'accroche optionnelle. Dans ce dernier cas, un crochet de pont standard peut être fixé à la lyre de la machine avec une vis M12 et un écrou-frein.

La machine peut fonctionner dans n'importe quelle orientation dans la limite de +/- 30 ° autour de l'horizontale. Une inclinaison supérieure peut provoquer des fuites de liquide.

Si la machine doit être suspendue, assurez-vous que la surface de fixation supporte le poids de la machine. N'accrochez pas la machine dans des zones situées au-dessus du public. Utilisez la lyre d'accroche JEM d'origine pour suspendre la machine.

Assurez-vous qu'il y a au moins 100 mm d'espace autour de la machine et que rien ne se trouve dans le champ de la buse à moins de 600 mm.

Alimentation

Avant d'utiliser la machine, installez sur le câble d'alimentation fourni (déjà équipé d'une fiche Neutrik Powercon) une prise de courant avec broche de terre compatible avec le système de distribution électrique local.



DANGER! Vérifiez que la fiche supporte la consommation de la machine :

- Europe (230 V) : utilisez une prise homologuée pour 10 A minimum
- US (120 V) : utilisez une prise homologuée pour 16 A minimum

Lors de l'installation de la prise, suivez les instructions du fabricant et connectez les broches comme suit : fil vert/jaune sur la broche de terre, fil bleu au neutre et fil marron à la phase.

Le tableau ci-dessous donne les principaux repères d'identification des broches d'une prise de courant :

fil	fonction	repère	couleur de vis
marron	phase	"L"	jaune ou cuivre
bleu	neutre	"N"	argent
vert/jaune	terre		vert

Avant de raccorder la machine au secteur, vérifiez que l'alimentation est correctement dimensionnée pour le courant appelé par la machine, soit :

4,4 A @ 230V (EU)
8,68 A @ 120V (US)

Vérifiez que la tension secteur correspond aux réglages de la carte d'alimentation mentionnés sur l'étiquette de série. Si les tensions ne correspondent pas, n'utilisez pas la machine. Contactez votre revendeur JEM pour assistance.

Préparation

Remplissez le réservoir uniquement avec du liquide JEM C-Plus Haze Fluid™ (voir page 21).

Pour contrôler la machine en DMX, raccordez-la à la ligne de télécommande (voir page 18).

Pour utiliser une télécommande numérique Jem (optionnelle), connectez la télécommande à l'embase Remote (voir page 18)

Dernières vérifications

Avant d'allumer la machine à brouillard, vérifiez à nouveau :

- que la machine est dans un endroit sûr et qu'il répond aux consignes données en page 11
- que l'opérateur connaît la machine et qu'il comprend les consignes de sécurité listées en page 4
- que le liquide est fabriqué par JEM et fait partie de la liste " optionnels" en page 21
- que la machine est reliée à la terre électrique
- que la distribution électrique et les câbles correspondent aux besoins en courant électrique de la machine à fumée

Allumage de la machine

Allumez la machine en basculant l'interrupteur principal à l'arrière de la machine sur 'ON'. Choisissez **STBY** dans le menu **RUN**. L'afficheur indique **HEAT** puis **RDY** au bout de 60 secondes environ : la machine est prête à produire du brouillard.

Extinction de la machine

La Compact Hazer est conçue pour effectuer un cycle d'auto nettoyage avant l'extinction pour éviter toute obstruction. Le cycle dure 45 secondes. **Avant de déconnecter la machine du secteur**, lancez un cycle de nettoyage en appuyant sur le bouton d'extinction Shutdown à l'arrière de la machine, au dessus des connecteurs DMX. Lorsqu'un cycle est nécessaire, la LED rouge du bouton Shutdown est allumée en rouge.

Lorsque le cycle est lancé, l'afficheur indique "**WAIT**" puis compte de "**WT44**" à "**WT00**". Pendant cette période, la machine purge le fluide de ses conduites pour prévenir les risques d'obstruction.

Une fois le cycle effectué, l'afficheur indique "**OFF**". La machine peut alors être éteinte.



N'éteignez pas la machine sans avoir effectué un cycle de nettoyage. Dans le cas contraire, la machine commencera par un cycle de nettoyage à la prochaine mise en service mais dans le temps, le risque de dysfonctionnements et d'obstructions sera plus important.

Le cycle de nettoyage à l'allumage est indiqué sur l'afficheur par un compte à rebours de **WT44** jusqu'à **WT00**, comme pour le cycle d'extinction. Lorsque l'afficheur atteint **WT00**, la machine démarre normalement.

Réglages

Vue d'ensemble

L'**afficheur numérique** au centre du panneau du haut permet les réglages et l'accès aux menus et aux options.

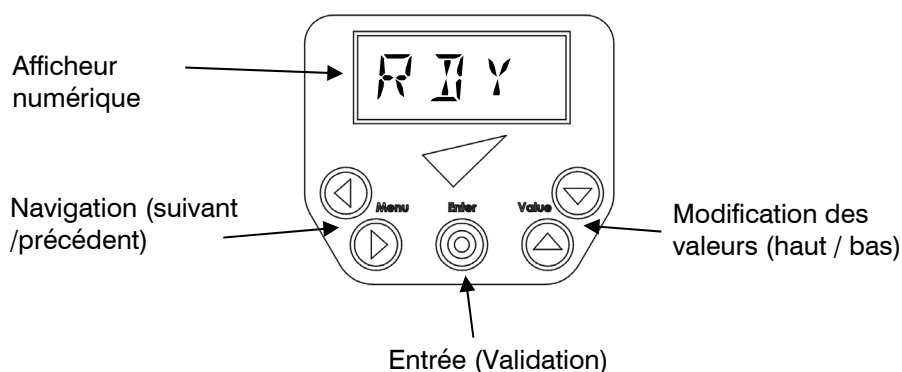

En usine, la machine est configurée pour que les touches Haut/Bas modifient les valeurs. Il est possible de changer ce mode de fonctionnement. Avant d'allumer la machine, maintenez enfoncée la touche destinée à augmenter les valeurs et allumez la machine simultanément. Lorsque l'affichage est rétabli, votre choix est pris en compte. La machine mémorise ce réglage jusqu'à ce que la manipulation soit effectuée à nouveau.

Mode de fonctionnement

Le menu Run fixe le mode opérationnel de la machine : Off, Standby (attente, corps de chauffe activé), Ventilation uniquement (Fan only), Minuterie ou mode Continu.

Avec les touches de navigation, choisissez le menu **RUN**.

Avec les touches Haut/Bas, choisissez une des 5 options

OFF, STBY, FAN, TIME, CONT.

Appuyez sur Entrée pour valider et mémoriser le réglage. L'afficheur indique **SET**.

Activer OFF déclenche le cycle de nettoyage en vue de l'extinction de la machine si le cycle est jugé nécessaire. Cela revient à appuyer sur le bouton Shutdown à l'arrière de l'appareil.

Réglage de la densité de brouillard

Avec les touches de navigation, choisissez le menu **HAZE**.

Avec les touches Haut/Bas, réglez une densité de 0% à 100%.

Validez avec la touché Entrée. L'afficheur indique **SET**.



Pour un réglage temporaire de la densité de brouillard, n'appuyez pas sur Entrée. La densité revient à la valeur mémorisée au prochain cycle de mise sous tension. Cela est

identique pour tous les réglages.

Réglage de la vitesse de ventilation

Avec les touches de navigation, choisissez le menu $F \overline{F} N$.
Avec les touches Haut/Bas, réglez une vitesse de $\overline{0} \%$ à $1 \overline{0} \overline{0} \%$.
Validez avec la touche Entrée pour mémoriser la vitesse de ventilation.

La ventilation est continue si le menu est réglé au delà de 0% et que le menu RUN est sur FAN, TIME ou CONT.

Si la machine produit de la fumée et que la ventilation est réglée à très faible vitesse ou éteinte, cette dernière est automatiquement augmentée pour éviter toute agrégation de brouillard à la sortie de la machine.

Réglage de la minuterie

La minuterie possède deux modes opératoires.

Mode 1

Mode cyclique

Choisissez l'option Time dans le menu Run.
Les valeurs TRUN et TOFF sont exprimées en secondes, sur des gammes de valeurs de 1 - 90 et 20 - 90 respectivement. La densité et la ventilation sont réglées selon les valeurs des menus Haze et Fan. La minuterie cycle continuellement jusqu'à ce que le menu Run soit modifié.
Utilisez ce mode pour maintenir un niveau faible dans les petites salles.

Mode 2

Système de contrôle optique de la densité ODTC

Choisissez l'option Time dans le menu RUN.
Réglez la valeur TRUN en minutes, entre 1 et 90. TOFF doit être réglé sur ODTC, dernière valeur accessible avec le menu.
Pendant le cycle initial, la ventilation et le brouillard sont au maximum. A la fin du cycle, les réglages de ventilation et de brouillard sont repris sur les réglages de l'utilisateur (HAZE et FAN). Le minuteur cycle une seule fois et affiche ODTC sur TOFF.
Utilisez ce mode pour remplir rapidement une grande scène puis maintenir la densité de brouillard.



Lorsque le minuteur tourne et que le menu n'est pas utilisé, l'afficheur indique les paramètres TRUN et TOFF pendant les cycles de brouillard et de pause.

Réglage de l'adresse DMX

Avec les touches de navigation, choisissez le menu $\overline{F} \overline{I} \overline{I} \overline{R}$.
Avec les touches Haut/Bas, choisissez une adresse comprise entre $\overline{0} \overline{0} \overline{1}$ et $\overline{5} \overline{1} \overline{0}$. Maintenez les touches enfoncées pour faire défiler rapidement le réglage.
Appuyez sur Entrée pour mémoriser le réglage.
La machine répond automatiquement au contrôleur DMX dès qu'il est connecté.

Lors de la mise en œuvre de la télécommande DMX, vérifiez que le menu LINK est réglé sur RECV pour éviter de provoquer des erreurs de commande sur les autres systèmes connectés.

Mode de liaison Maître-Esclave

Il est possible de contrôler plusieurs machines avec une seule télécommande numérique. La machine à laquelle la télécommande est raccordée devient Maître. Les autres machines agissent en esclaves. Les machines doivent être interconnectées avec du câble DMX.

Avec les touches de navigation, choisissez le menu **L I N K** .
Avec les touches Haut / Bas, choisissez **R E C V** (esclaves) ou **S E N I** (maître).
Appuyez sur Entrée pour mémoriser le réglage.

Une machine ne doit être réglée sur **S E N I** que si elle est Maître. Dans tout autre cas : esclave, mode autonome ou contrôlée en DMX, elle doit être réglée sur **R E C V** .

Option Alt

Cette option n'est pas active pour le moment. Elle n'a pas d'effet sur la machine.

Amorçage de la machine après manque de liquide

Si la machine vient à court de liquide, elle doit être éteinte pour éviter tout dommage à la pompe. Après changement ou remplissage de réservoir, utilisez la fonction d'amorçage de pompe pour amener rapidement le liquide dans le système.

Avec les touches de navigation, choisissez le menu **P R M E** .
Avec les touches Haut / Bas, choisissez **Y** .
Appuyez sur Entrée pour démarrer l'amorçage du fluide.

La machine pompe le liquide à pleine puissance pendant 10 secondes environ ou jusqu'à ce que le système détecte la présence de liquide dans le corps de chauffe.

Pour sortir du menu sans lancer l'amorçage, choisissez **N** et appuyez sur Entrée.

Si la machine n'est pas à température de fonctionnement, la fonction Prime ne démarrera pas.

Rappel des paramètres d'usine

Le retour aux paramètres d'usine reconfigure tous les paramètres en mode standard.

Avec les touches de navigation, choisissez le menu **R S E T** .
Avec les touches Haut / Bas, choisissez **Y** .
Appuyez sur Entrée pour ramener les paramètres à leur réglage initial.

Pour sortir de ce menu sans initialiser les valeurs, appuyez sur **N** et appuyez sur Entrée.

Les paramètres d'usine sont:

option	réglage
HAZE	30%
FAN	30%
TRUN	20 s
TOFF	20 s
RUN	STBY
ADDR	001
LINK	RECV
ALT	00
PRME	N

Télécommande

Vue d'ensemble

La télécommande numérique Jem, disponible en option, peut être utilisée pour contrôler la Jem Compact Hazer Pro™. Plusieurs machines peuvent être contrôlées avec la même télécommande grâce au menu LINK (voir page 16).

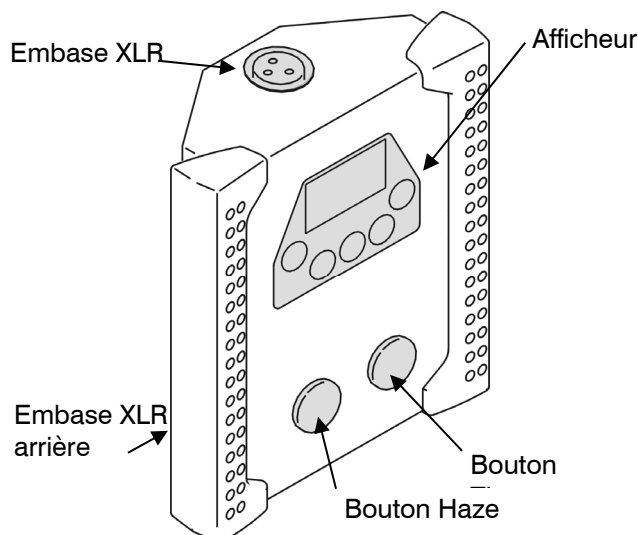

Fonctions

La télécommande fournit les fonctions suivantes:

- Bouton Haze: active ou stoppe le brouillard. Appuyez une fois pour lancer le jet et une fois encore pour l'arrêter.
- Bouton Timer: active ou stoppe le minuteur.
- Réglage de la densité de brouillard (HAZE = 0 -100%)
- Réglage de la ventilation (FAN = 0 -100%)
- Réglage de la durée de jet et de la durée de pause en mode minuté (TRUN = 1 -90 s, TOFF = 20-89 s)
- Réglage du mode de fonctionnement (RUN = OFF, STBY, FAN, TIME, CONT)

Les fonctions de la télécommande sont identiques à celles du panneau de contrôle embarqué décrit en page 14.

Le menu **RUN** duplique les fonctions des boutons Haze et Timer. Ces derniers sont simplement un moyen de contrôler rapidement ces paramètres.

Connexion

La télécommande dispose de 2 XLR identiques : une à l'arrière et une sur le dessus du boîtier pour la connexion à la Jem Compact Hazer Pro™. Branchez le câble fourni avec la télécommande sur une des embases XLR et sur l'embase XLR 3 à l'arrière de la Jem Compact Hazer Pro™.

La télécommande est alimentée par le câble branché à la Jem Compact Hazer Pro™; aucune pile ou batterie n'est nécessaire.

La télécommande peut être déportée jusqu'à 25 m (82 ft.) avec un câble DMX XLR 3, disponible chez votre revendeur JEM.

Contrôle en DMX

Vue d'ensemble

Le DMX est un protocole de commande largement utilisé dans le domaine du spectacle et des installations architecturales. Tout contrôleur compatible avec la norme DMX 512 peut être utilisé pour contrôler et programmer la machine à brouillard Jem Compact Hazer Pro™.



Lorsqu'un signal DMX est présent, les fonctions autonomes de la Jem Compact Hazer Pro™ sont suspendues. Pour reprendre la main avec le panneau de contrôle ou la télécommande, éteignez le contrôleur ou déconnectez-le.

Connexion

La Jem Compact Hazer Pro™ dispose d'embases XLR 5 broches sur le panneau arrière, destinées au raccordement au réseau DMX.

Pour de meilleurs résultats, utilisez uniquement du câble pour transmissions numériques à haut débit. Votre revendeur JEM peut fournir du câble DMX adapté.

Fonctions DMX

L'adresse choisie pour la Jem Compact Hazer Pro™ doit correspondre à l'adresse réservée à la machine dans le contrôleur. Pour régler l'adresse, consultez "Réglage de l'adresse DMX" en page 15. La Jem Compact Hazer Pro™ requiert 3 canaux DMX.

Exemple : la Jem Compact Hazer Pro™ étant réglée à l'adresse 100, le premier canal est contrôlé par l'adresse 100, le deuxième par l'adresse 101 et le troisième par l'adresse 102.

Lorsque la machine est à température de fonctionnement et sous contrôle DMX, l'afficheur indique **DMX**.

Les fonctions de chaque canal de contrôle DMX sont données en page suivante.

Canal 1	Valeurs DMX	Fonction	Description	Valeur par défaut
Densité de brouillard	0-19	Sans effet	-	0
	20-29	Brouillard 5%		
	30-39	Brouillard 10%		
		
	210 -255	Brouillard 100%		
Canal 2	Valeurs DMX	Fonction	Description	Valeur par défaut
Ventilation (toujours active lorsque du brouillard est produit)	0-19	Sans effet	-	0
	20-29	Ventilation 5%		
	30-39	Ventilation 10%		
		
	210 -255	Ventilation 100%		
Canal 3	Valeurs DMX	Fonction	Description	Valeur par défaut
Fonctions spéciales	0-50	Sans effet	-	0
	51-100	Amorçage	Maintenir 5 s pour activer	
	101-150	Ventilation automatique	-	
	151-200	Mise au repos et extinction du corps de chauffe	Maintenir 5 s pour activer	
	201-255	Corps de chauffe allumé (mode normal)	Le corps de chauffe reste allumé si le canal 3 revient à 0	

Notez que lorsque les corps de chauffe sont allumés, le canal 3 peut rester à 0 sans affecter le fonctionnement de la machine.

Cela signifie surtout que le canal 3 doit être monté à 100% en début de mise en route puis peut être laissé à 0 le reste du temps : les corps de chauffe restent allumés. Pour éteindre les corps de chauffe, utilisez la fonction de mise au repos.

Types de fluides homologués

La Jem Compact Hazer Pro™ doit être utilisée uniquement avec du fluide C-Plus Haze Fluid™. JEM fournit des fluides de haute qualité à base d'eau dé ionisée ultra pure. Aucun autre fluide n'est homologué pour cette machine.



DANGER! La Jem Compact Hazer Pro™ ne peut fonctionner en toute sécurité qu'avec le fluide spécifiquement conçu pour cela. N'utilisez **UNIQUEMENT** que du liquide JEM mentionné dans ce manuel. N'utilisez **JAMAIS** un autre type sous peine de produire des gaz nocifs. Vous endommagerez probablement aussi le système ce qui annulera la garantie. Ne diluez pas le liquide avec de l'eau ou tout autre composant. Jetez les fluides s'ils sont contaminés.

Entretien de base



Avant de faire l'entretien de la Jem Compact Hazer Pro™, lisez et observez toutes les précautions listées dans la section "Précautions d'emploi" en page 4. Tout entretien non décrit ici doit être réalisé par un technicien qualifié JEM.

Nettoyage

Une poussière excessive, des agrégats de liquide fumigène et de crasse dégradent les performances et peuvent causer des surchauffes non couvertes par la garantie du produit. Pour maintenir un refroidissement adéquat, nettoyez régulièrement la poussière du corps et des entrées d'air de la machine.



Isolez la machine du secteur et laissez-la refroidir complètement avant de la nettoyer. La buse peut rester chaude longtemps après utilisation.

- Retirez la poussière des entrées d'air avec une brosse souple, des cotons tiges et de l'air comprimé.
- Nettoyez les résidus de liquide sur la machine avec un chiffon humide.
- Nettoyez le carter avec un chiffon humide

Remplacement des fusibles

Les deux fusibles sont situés sur la carte électronique dans la machine.



DANGER! Déconnectez la machine du secteur avant de retirer un quelconque couvercle. Certains éléments intérieurs sont en permanence sous tension !

Pour remplacer un fusible, déconnectez la machine du secteur et démontez les vis maintenant le capot supérieur de la machine. La carte électronique est placée dans le compartiment sous l'afficheur.

Démontez le fusible grillé et remplacez-le par un fusible de même type et valeur. Les fusibles utilisés sont listés ci-dessous. Contactez un service technique JEM si le fusible fond à répétition.

F1

120V = 10AT

230V = 6.3AT

F2

120V = 3.15AT

230V = 3.15AT

Problèmes courants

Problème	Cause(s) probable(s)	Solution suggérée
La machine ne produit pas de brouillard lorsque le mode RUN est activé ou lorsque le bouton Haze de la télécommande est utilisé.	La machine n'est pas à température de fonctionnement	Attendez que le message H E F T disparaisse
	H F Z E réglé à 0	Augmentez le réglage
	T R U N réglé à 0	Augmentez le réglage
	Signal DMX présent	Déconnectez ou éteignez le contrôleur.
La machine est parfaitement contrôlée par le panneau de contrôle ou la télécommande mais pas par un contrôleur DMX	Adressage DMX incorrect	Vérifiez l'adresse DMX (page 15)
	Liaison DMX de mauvaise qualité	Vérifiez les câbles et les connexions
	Menu LINK réglé sur SEND	Passez le menu LINK sur RECV
Débit de brouillard faible	La machine doit être amorcée	Suivez la procédure d'amorçage (page 23)
Fumée humide, grasse, peu uniforme ou crachats de liquide par la buse ou bien bruit sourd lorsque la machine tire	Liquide fumigène incompatible	Utilisez uniquement un liquide homologué !
La machine semble morte	Fusible principal fondu	Changez le fusible (page 22)
	Pas d'alimentation secteur	Vérifiez le câble d'alimentation et le coupe circuit
La machine provoque des erreurs de signal DMX sur les autres systèmes connectés à la même ligne DMX	Menu LINK réglé sur SEND	Passez le menu LINK sur RECV

Messages d'état

message	signification
OFF	Corps de chauffe éteints, machine arrêtée
HEAT	La machine est en chauffe et n'a pas encore atteint la température de fonctionnement
RDY	Le corps de chauffe est prêt mais le brouillard n'est pas produit (RUN réglé sur STBY ou HAZE réglé à 0%).
DMX	Le corps de chauffe est à température de travail et la machine est sous contrôle de la ligne DMX.
ON	Le corps de chauffe est en mode RUN et produit de la fumée.
CAL ERR	La machine a détecté une erreur d'étalonnage et ne produira pas de fumée. Contactez un service technique JEM.
TEMP ERR	La machine a détecté une erreur sur le capteur de température et ne produira pas de fumée. Contactez un service technique JEM.
WT44	La machine a démarré son cycle de nettoyage : il dure 45 secondes. L'affichage donne le temps restant.

Initialisation de la machine après manque de fluide

Si la machine tombe à cours de fluide, remplissez le bidon et suivez les instructions d'amorçage de pompe en page 16.

Spécifications

Données physiques

Longueur.....	532mm
Largeur.....	224mm
Hauteur.....	278mm
Poids vide.....	8.5Kg

Performance

Fonctionnement.....	continu
Temps de chauffe (approximatif).....	1 minute
Autonomie maximale à débit minimal (2.5L).....	70 heures

Contrôle et programmation

Options de contrôle.....	panneau de contrôle embarqué, DMX (5 broches), télécommande numérique multifonction (optionnelle).
Canaux DMX.....	3
RDM.....	prêt pour RDM

Système de fluide

Pompe.....	Haute pression, piston oscillant
Capacité.....	2.5 L
Fluides compatibles.....	Jem C-Plus Haze Fluid™ uniquement

Connexions

DMX.....	XLR 5 broches
Télécommande / cascade de machines.....	XLR 3 broches
Alimentation.....	Neutrik PowerCon

Données électriques

Alimentation (modèles EU).....	220-240V, 50/60Hz
Alimentation (modèles US).....	110-120V, 50/60Hz
Fusible principal (modèles EU).....	6.3AT
Fusible principal (modèles US).....	10AT
Corps de chauffe (modèles EU).....	900W
Corps de chauffe (modèles US).....	900W

Données thermiques

Température ambiante maximale (Ta max).....	40°C (104°F)
Température de surface, stabilise, Ta = 20°C.....	30°C (86°F)
Température de buse maximale.....	290°C (554°F)

Homologations

Sécurité EU:.....	EN 60 335-1
CEM EU:.....	EN 61000-6-3, EN 62233
Immunité:.....	EN 61000-6-1
Australie /NZ (en cours).....	RCM
Royaume-Uni.....	UKCA



Accessoires fournis:
Manuel d'utilisation
Câble d'alimentation
Bidon de 2.5L

Codes de commande

Machine à brouillard JEM Compact Hazer Pro™ 115VP/N 92225960
Machine à brouillard JEM Compact Hazer Pro™ 230VP/N 92225950

Accessoires

Air diverter, JEM Compact Hazer Pro™P/N 92625011
Kit d'accroche, JEM Compact Hazer Pro™P/N 92610003

Spécifications sujettes à modifications sans préavis. Pour les dernières spécifications du produit, consultez www.jemprofessional.com

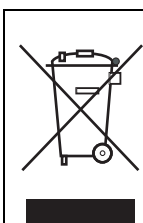

Recyclage de ce produit

Les produits JEM sont fournis conformément à la directive 2012/19/CE du Parlement européen et du Conseil de l'Union européenne relative aux DEEE (déchets d'équipements électriques et électroniques), le cas échéant. Aidez à préserver l'environnement ! Assurez-vous que ce produit est recyclé à la fin de sa vie. Votre fournisseur peut vous donner des détails sur les dispositions locales concernant l'élimination des produits JEM.

JEM™

www.jemprofessional.com